

SZCZEGÓŁOWY OPIS PRZEDMIOTU ZAMÓWIENIA

- I. Przedmiot zamówienia obejmuje w szczególności:
Dostawę wraz z montażem urządzeń oraz elementów małej architektury do miejscowości Kamionki Duże, gmina Łysomice:
KAMIONKI DUŻE, działka 280/15, obręb Kamionki Duże 0002
- a) Drzewko - 2 sztuki,
 - b) Ławeczka - 2 sztuki,
 - c) Huśtawka metalowa potrójna – 1 zestaw
- II. Urządzenia zabawowe oraz elementy małej architektury muszą być fabrycznie nowe wolne od wad fizycznych i prawnych, urządzenia zabawowe muszą posiadać dokumenty potwierdzające wykonanie ich zgodnie z normą PN-EN 1176-1:2009 lub równoważną, natomiast elementy małej architektury muszą posiadać dokumenty potwierdzające wykonanie ich zgodnie z normą PN-EN 1176 lub równoważną. Dostawa i montaż nowych urządzeń i elementów na miejsce realizacji zamówienia realizowane będą przez Wykonawcę własnym transportem i na własny koszt.
- III. Montaż urządzeń należy wykonać z zachowaniem wymaganych stref bezpieczeństwa zgodnie z normą PN EN 1177:2009 lub równoważną.
- IV. Urządzenie zabawowe musi posiadać:
- a) Aktualny certyfikat zgodności z PN-EN 1176:2009 lub równoważny wystawiony przez uprawnioną jednostkę certyfikującą
 - b) Tabliczkę znamionową zawierającą następujące informacje:
 - Nazwa, adres producenta
 - Numer seryjny, katalogowy lub nazwa
 - Rok produkcji
 - Numer normy z datą jej wydania
 - c) Tabliczkę zamontowaną przy urządzeniu zawierającą informacje o sposobie jego użytkowania, z podaną informacją dotyczącą przedziału wiekowego dzieci mogących korzystać z urządzenia zabawowego oraz inne zalecenia dotyczące przestrzegania zasad bezpiecznego użytkowania
 - d) Karty techniczne urządzenia zawierające rysunki, opisy, wymiary, charakterystykę materiałową, sposób zabezpieczenia antykorozyjnego elementów urządzenia, wysokość swobodnego upadku HIC, wymiary strefy bezpieczeństwa
 - e) Instrukcję użytkowania
 - f) Instrukcję konserwacji
 - g) Opis montażu
 - h) Oznaczenie poziomu gruntu
- Dokumenty wskazane powyżej muszą być sporządzone w języku polskim, w przypadku dokumentów obcojęzycznych Wykonawca dostarczy tłumaczenie tych dokumentów na język polski.
- V. Elementy małej architektury muszą posiadać:
- a) dokumenty potwierdzające wykonanie ich zgodnie z normą PN-EN 1090 lub równoważną.
 - b) Tabliczkę znamionową zawierającą następujące informacje:
 - Nazwa, adres producenta
 - Numer seryjny, katalogowy lub nazwa
 - Rok produkcji
 - Numer normy z datą jej wydania
 - c) Karty techniczne urządzenia zawierające rysunki, opisy, wymiary, charakterystykę materiałową, sposób zabezpieczenia antykorozyjnego elementów urządzenia,
 - d) Instrukcję konserwacji
 - e) Opis montażu
 - f) Oznaczenie poziomu gruntu

NUMER POSTĘPOWANIA: ZP.271.17.2019

GMINA ŁYSOMICE, SIWZ – „DOSTAWA WRAZ Z MONTAŻEM URZĄDZEŃ ZABAWOWYCH DLA WYPOSAŻENIA PLACU ZABAW ZLOKALIZOWANEGO NA TERENIE SOŁECTWA KAMIONKI DUŻE W RAMACH ZADANIA INWESTYCYJNEGO MODERNIZACJA PLACÓW ZABAW NA TERENIE GMINY ŁYSOMICE”

Dokumenty wskazane powyżej muszą być sporządzone w języku polskim, w przypadku dokumentów obcojęzycznych Wykonawca dostarczy tłumaczenie tych dokumentów na język polski.

- VI. Urządzenia powinny być zabezpieczone przed korozją i wpływami atmosferycznymi, posiadać wysoką jakość i trwałość.
- VII. Zamawiający nie przewiduje przeprowadzenia wizji lokalnej na placu / terenie, na którym posadowione mają być urządzenia będące przedmiotem zamówienia, gdyż plac / teren ten jest ogólnie dostępny i Wykonawca we własnym zakresie może się z nim zapoznać
- VIII. Wszystkie elementy wyposażenia oraz prace montażowe muszą być objęte co najmniej 3 letnią gwarancją, licząc od dnia podpisania bezusterkowego protokołu zrealizowanej dostawy i montażu urządzeń i elementów.

1. Charakterystyka:

Kamionki Duże, działka 280/15, obręb Kamionki Duże 0002

DRZEWKO – 2 SZTUKI

Konstrukcja ze słupa nośnego o przekroju kwadratowym o wymiarach minimalnych 9x9 cm z drewna klejonego warstwowo lub o przekroju okrągłym o śr. min. 11 cm z drewna klejonego warstwowo, osadzona min. 10 cm nad powierzchnią gruntu. Panele wykonane ze sklejki wodoodpornej pokrytej filmem melaminowym. Wszystkie łączniki odporne na warunki atmosferyczne i promieniowanie UV. Elementy stalowe zabezpieczone antykorozyjnie poprzez lakierowanie proszkowe. Strefa bezpieczeństwa (pole powierzchni) minimum 12,5 m², wysokość całkowita: minimum 182 cm. Drzewko ma posiadać wygląd przypominające palmę.

Przykładowy wygląd elementu małej architektury:

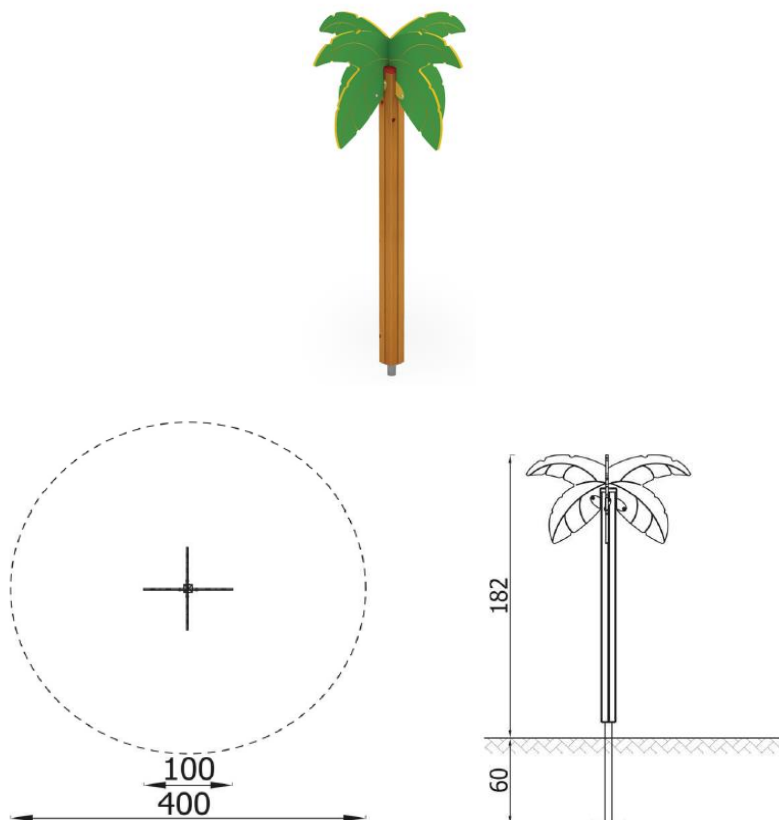

NUMER POSTĘPOWANIA: ZP.271.17.2019

GMINA ŁYSOMICE, SIWZ – „DOSTAWA WRAZ Z MONTAŻEM URZĄDZEŃ ZABAWOWYCH DLA WYPOSAŻENIA PLACU ZABAW ZLOKALIZOWANEGO NA TERENIE SOŁECTWA KAMIONKI DUŻE W RAMACH ZADANIA INWESTYCYJNEGO MODERNIZACJA PLACÓW ZABAW NA TERENIE GMINY ŁYSOMICE”

ŁAWECZKA – 2 SZTUKI

Ławka stalowa posadowiona min. 40 cm poniżej poziomu gruntu. Podstawę ławki stanowi konstrukcja stalowa wykonana z rury stalowej okrągłej minimum 42 mm. Siedzisko ławki zostało wykonane z desek drewnianych minimum 8 x 4 cm. Elementy stalowe zabezpieczone antykorozyjnie poprzez lakierowanie proszkowe. Elementy drewniane impregnowane próżniowo – ciśnieniowo. Panele ze sklejki wodoodpornej o kształcie podobnym jak na poniższej ilustracji. Wymiary minimalne: szer. 0,38 m, dł. 1,24 m, wys.: 0,63 m.

Przykładowy wygląd elementu małej architektury:

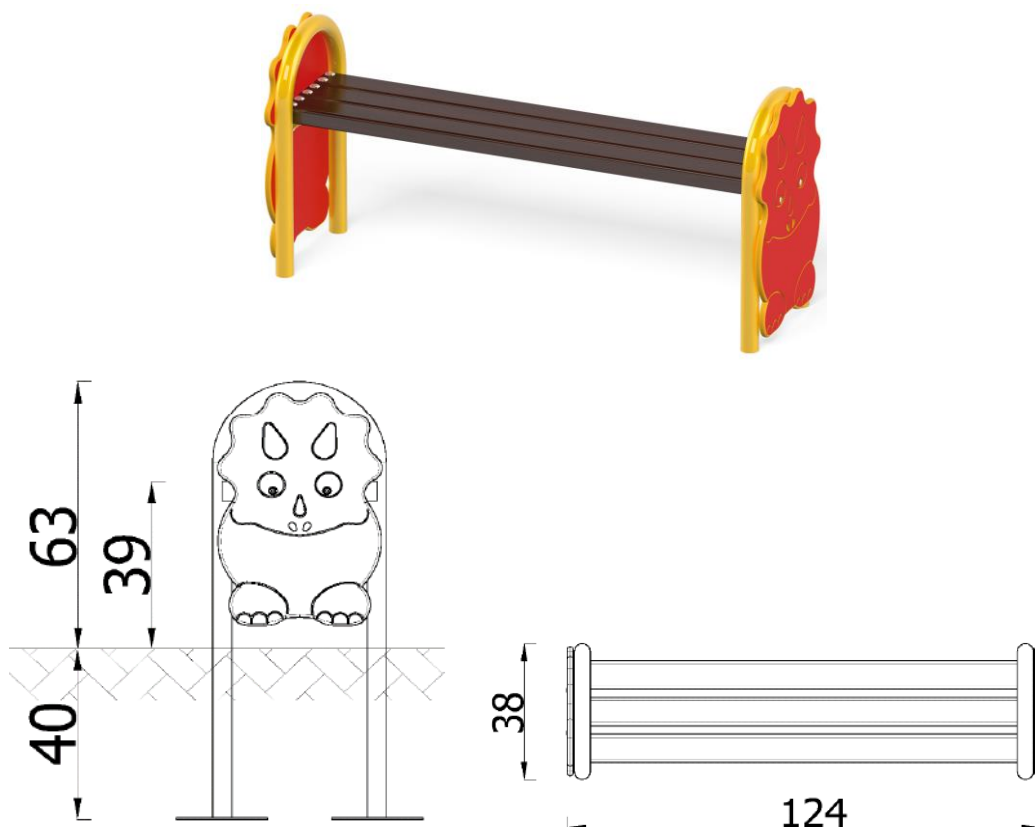

HUŚTAWKA METALOWA POTRÓJNA – 1 ZESTAW

Huśtawka kombinowana potrójna z dwoma standardowymi siedziskami oraz z bocianim gniazdem. Zawiesie częściowo łańcuchowe z siedziskiem huśtawkowym typu bocianie gniazdo o średnicy min. 105 cm oraz zawiesie łańcuchowe z siedziskiem huśtawkowym gumowym prostym o dł. 43 cm, i szer. 17 cm. Konstrukcja nośna wykonana z rury stalowej okrągłej o wymiarach min. 88,9 mm Formatki z polietylenu wysokociśnieniowego (HDPE). Łączniki i zaślepki odporne na warunki atmosferyczne. Elementy stalowe zabezpieczone antykorozyjnie poprzez cynkowanie i lakierowanie proszkowe. Urządzenie posadowione min. 65 cm poniżej poziomu gruntu. Wymiary (mogą się różnić +/- 2-3 cm): 276 cm x 621 cm x 160, strefa bezpieczeństwa: min. 50,0 m², wysokość swobodnego upadku: maks. 1,50 m, obwód: min. 29,0 m. Wiek użytkowników: 3+ .

NUMER POSTĘPOWANIA: ZP.271.17.2019

GMINA ŁYSOMICE, SIWZ – „DOSTAWA WRAZ Z MONTAŻEM URZĄDZEŃ ZABAWOWYCH DLA WYPOSAŻENIA PLACU ZABAW ZLOKALIZOWANEGO NA TERENIE SOŁECTWA KAMIONKI DUŻE W RAMACH ZADANIA INWESTYCYJNEGO MODERNIZACJA PLACÓW ZABAW NA TERENIE GMINY ŁYSOMICE”

Przykładowy wygląd urządzenia zabawowego:

