

SZCZEGÓŁOWY OPIS PRZEDMIOTU ZAMÓWIENIA

- I. Przedmiot zamówienia obejmuje w szczególności:
Dostawę wraz z montażem urządzeń do miejscowości Łysomice, gmina Łysomice:
ŁYSOMICE, działka 75/12, obręb ŁYSOMICE 0007
 - a) Drewniany domek – 1 sztuka
 - b) Karuzela tarczowa – 1 sztuka
 - c) Sprężynowiec Koniczynka – 1 sztuka
- II. Urządzenia zabawowe muszą być fabrycznie nowe wolne od wad fizycznych i prawnych, muszą posiadać dokumenty potwierdzające wykonanie ich zgodnie z normą PN-EN 1176-1:2009 lub równoważną.
- III. Dostawa i montaż nowych urządzeń na miejsce realizacji zamówienia realizowane będą przez Wykonawcę własnym transportem i na własny koszt.
- IV. Montaż urządzeń należy wykonać z zachowaniem wymaganych stref bezpieczeństwa zgodnie z normą PN EN 1177:2009 lub równoważną.
- V. Wszystkie urządzenia zabawowe muszą posiadać:
 - a) Aktualne certyfikaty zgodności z PN-EN 1176:2009 lub równoważną wystawione przez uprawnioną jednostkę certyfikującą
 - b) Tabliczki znamionowe zawierające następujące informacje:
 - Nazwa, adres producenta
 - Numer seryjny, katalogowy lub nazwa
 - Rok produkcji
 - Numer normy z datą jej wydania
 - c) Tabliczki zamontowane przy każdym urządzeniu zawierające informacje o sposobie jego użytkowania, z podaną informacją dotyczącą przedziału wiekowego dzieci mogących korzystać z urządzenia zabawowego oraz inne zalecenia dotyczące przestrzegania zasad bezpiecznego użytkowania
 - d) Karty techniczne urządzenia zawierające rysunki, opisy, wymiary, charakterystykę materiałową, sposób zabezpieczenia antykorozyjnego elementów urządzenia, wysokość swobodnego upadku HIC, wymiary strefy bezpieczeństwa
 - e) Instrukcję użytkowania
 - f) Instrukcję konserwacji
 - g) Opis montażu
 - h) Oznaczenie poziomu gruntuDokumenty wskazane powyżej muszą być sporządzone w języku polskim, w przypadku dokumentów obcojęzycznych Wykonawca dostarczy tłumaczenie tych dokumentów na język polski.
- VI. Urządzenia powinny być zabezpieczone przed korozją i wpływami atmosferycznymi, posiadać wysoką jakość i trwałość.
- VII. Zamawiający nie przewiduje przeprowadzenia wizji lokalnej na placu / terenie, na którym posadowione mają być urządzenia będące przedmiotem zamówienia, gdyż plac / teren ten jest ogólnie dostępny i Wykonawca we własnym zakresie może się z nim zapoznać
- VIII. Wszystkie elementy wyposażenia oraz prace montażowe muszą być objęte co najmniej 3 letnią gwarancją, licząc od dnia podpisania bezusterkowego protokołu zrealizowanej dostawy i montażu urządzeń.
- IX. Podczas montażu urządzeń zabawowych Wykonawca winien uwzględnić ewentualne kolizje z sieciami podziemnymi. Wszelkie ewentualne uszkodzenia istniejących sieci, które spowoduje się podczas montażu urządzeń Wykonawca winien usunąć na własny koszt.

NUMER POSTĘPOWANIA: ZP.271.10.2019

GMINA ŁYSOMICE, SIWZ – „DOSTAWA WRAZ Z MONTAŻEM URZĄDZEŃ ZABAWOWYCH DLA WYPOSAŻENIA PLACU ZABAW ZLOKALIZOWANEGO NA TERENIE SOŁECTWA ŁYSOMICE W RAMACH ZADANIA INWESTYCYJNEGO MODERNIZACJA PLACÓW ZABAW NA TERENIE GMINY ŁYSOMICE”

1. Charakterystyka:

Łysomice, działka 75/12, obręb Łysomice 0007

DOMEK DREWNIANY – 1 SZTUKA

Urządzenie w postaci domku dla małych dzieci. Domek wykonany z drewna klejonego warstwowo, wzdłużnie ryflowanego, zabezpieczony środkiem do ochrony drewna. Słupy nośne o przekroju kwadratowym 9 cm x 9 cm z drewna klejonego warstwowo. Elementy konstrukcyjne osadzone na metalowych ocynkowanych kotwach betonowych lub przytwierdzonych do betonowych bloczków, odizolowanie drewna od gruntu na ok. 10 cm. Zakotwiczenie: 55 cm poniżej poziomu terenu. Wymiary dł./szer./wys. 185/165/188 cm. Wejście do domku na wys. 24 cm. Wysokość balustrady domku 86 cm. Wymiary strefy bezpieczeństwa: wysokość swobodnego upadku 0,24 m, pole powierzchni 21,0 m², obwód 17,0 m. Wiek użytkowników od 0 lat. Liczba użytkowników 6.

Przykładowy wygląd urządzenia zabawowego:

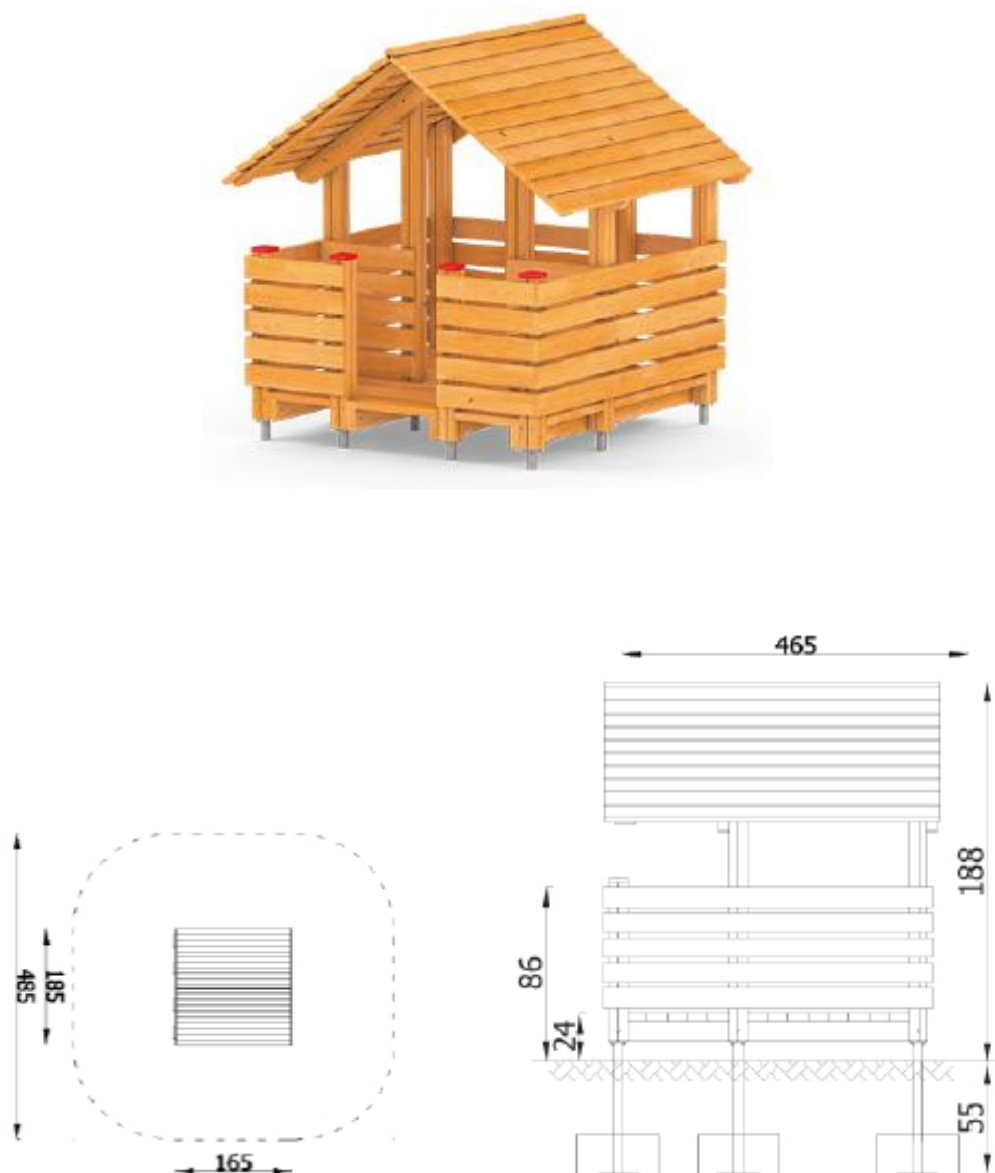

NUMER POSTĘPOWANIA: ZP.271.10.2019

GMINA ŁYSOMICE, SIWZ – „DOSTAWA WRAZ Z MONTAŻEM URZĄDZEŃ ZABAWOWYCH DLA WYPOSAŻENIA PLACU ZABAW ZLOKALIZOWANEGO NA TERENIE SOŁECTWA ŁYSOMICE W RAMACH ZADANIA INWESTYCYJNEGO MODERNIZACJA PLACÓW ZABAW NA TERENIE GMINY ŁYSOMICE”

KARUZELA TARCZOWA – 1 SZTUKA

Karuzela tarczowa śr. 150 cm z siedziskami i z barierkami wykonana z metalu. Zakotwiczenie: 50 cm. Słup nośny wykonany z rury stalowej okrągłej o przekroju 114,3 mm. Część obrotowa ułożyskowana. Podest karuzeli wykonany z blachy ryflowanej. Poręcze z siedziskami wykonane z rury stalowej okrągłej o przekroju 33,7 mm i 26,9 mm. Siedziska wykonane ze sklejki wodoodpornej pokrytej filmem melaminowym. Elementy stalowe zabezpieczone antykorozyjnie poprzez lakierowanie proszkowe. Wymiary wys./śr. 78/150 cm. Wysokość siedziska 48 cm nad podłożem. Wymiary strefy bezpieczeństwa: wysokość swobodnego upadku 048 m, pole powierzchni 24,0 m², obwód 17,5 m.

Przykładowy wygląd urządzenia zabawowego:

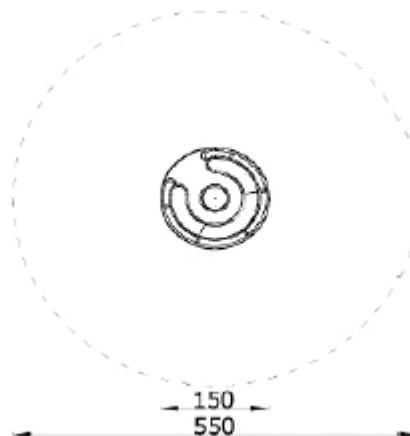
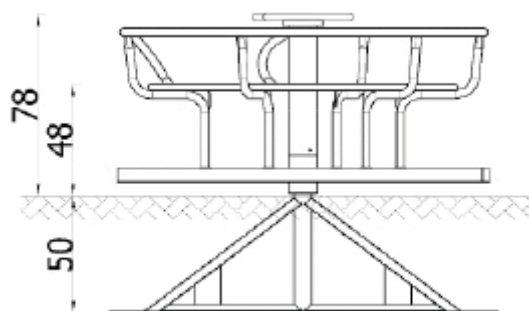

NUMER POSTĘPOWANIA: ZP.271.10.2019

GMINA ŁYSOMICE, SIWZ – „DOSTAWA WRAZ Z MONTAŻEM URZĄDZEŃ ZABAWOWYCH DLA WYPOSAŻENIA PLACU ZABAW ZLOKALIZOWANEGO NA TERENIE SOŁECTWA ŁYSOMICE W RAMACH ZADANIA INWESTYCYJNEGO MODERNIZACJA PLACÓW ZABAW NA TERENIE GMINY ŁYSOMICE”

SPRĘŻYNOWIEC KONICZYNKA – 1 SZTUKA

Sprężynowiec z siedziskiem w kształcie koniczynki wykonanej ze sklejki liściastej laminowanej filmem melaminowym, wodoodpornym materiałem o wysokiej wytrzymałości, krawędzie zabezpieczone farbami na bazie naturalnych wosków. Sprężyna z wysokiej jakości stali pokrytej farbą proszkową. Wszystkie łączniki odporne na warunki atmosferyczne i promieniowanie UV. Zakotwiczenie: 45 cm. Wymiary strefy bezpieczeństwa: wysokość swobodnego upadku 0,42 m, pole powierzchni 12,5 m², obwód 12,5 m. Wymiary: wys./szer.: 60/100. Wysokość siedziska 42 cm nad podłożem.

Przykładowy wygląd urządzenia zabawowego:

